

LW-DIM-ELV-100~277VAC-CV-24V-96W-IP67-JBX



Protection
IP67

Caractéristiques

- Tension constante de sortie
- UL listé cUL, Classe 2, Classe P, Type HL
- Entrée AC universelle: 100-277VAC
- Facteur de puissance: jusqu'à 0.98
- Haute efficacité: jusqu'à 83%
- Plage de gradation: 0-100% pour une charge de 10-100%
- Protection: Court-Circuit / Surcharge / Surchauffe
- Sortie PWM, ne change pas le rendu de couleur
- Boîtier en aluminium à protection complète pour emplacements secs et humides
- Sans scintillement
- Compatible avec les gradateurs de phase directe, phase inverse, Triac, MLV et ELV
- Convient pour l'éclairage LED et les applications de panneaux mobiles

Spécification

Sortie	Tension DC	24V
	Courant Nominal	4A
	Puissance Nominale	96W
	Tolérance de Tension	±0.5V
	Régulation de Tension	±0.5%
	Régulation de Charge	±1%
Entrée	Plage de Tension	100-277VAC
	Plage de Fréquence	47-63Hz
	Facteur de Puissance (Typ.) @Pleine Charge	0.98 @120VAC 0.96 @277VAC
	THD (Typ.) @Pleine Charge	<20%
	Efficacité (Typ.) @Pleine Charge	83%
	Courant AC (Max.)	1.3A @100VAC
	Courant d'Appel (Typ.)	20A 50% 1.6ms
	Courant de Fuite	<0.50mA
Protection	Court-Circuit	Arrêt tension O/P, mise en marche dès que la condition fautive est supprimée
	Surcharge	≤120% limitation de courant constant, récupération automatique
	Surchauffe	100°C ±10°C, arrêt tension O/P, récupération automatique après refroidissement
Environnement	Température de Fonctionnement	-40°C ~ +60°C (Voir la Courbe de Dévaluation ci-dessous)
	Humidité de Fonctionnement	20 ~ 90%RH, sans condensation
	Température & Humidité de Stockage	-40°C ~ +80°C, 10 ~ 95%RH
	Coefficient de Température	±0.03%/°C (0 ~ 50°C)
	Vibration	10 ~ 500Hz, 5G 10min/1 cycle, période de 60min. chacun le long des axes X, Y, Z
Sécurité & EMC	Normes de Sécurité	UL8750 + UL1310
	Tension d'Essai	I/P-O/P: 1.88KVAC
	Résistance d'Isolément	I/P-O/P: 100MΩ 500VDC 25°C 70%RH
	EMC Émission	FCC Partie 15 B
Autres	Poids Net	1.3kg
	Dimensions	220 x 93 x 41mm 8.66 x 3.66 x 1.61po (L x W x H)

Tous les paramètres, sauf indication contraire, sont mesurés à une entrée de 120VAC, à une charge nominale et à une température ambiante de 25 °C. Pour prolonger la durée de vie du pilote, veuillez réduire la charge à une tension d'entrée inférieure.

LW-DIM-ELV-100~277VAC-CV-24V-96W-IP67-JBX

Courbe de Dévaluation

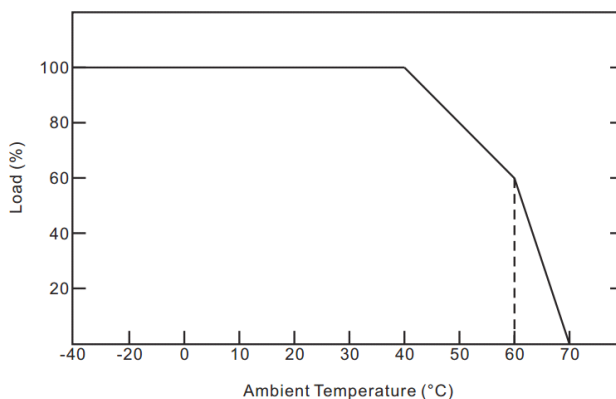

Pour prolonger leur durée de vie, référez-vous à la Courbe de Dévaluation et réduisez la charge en fonction de la température.

Dimensions

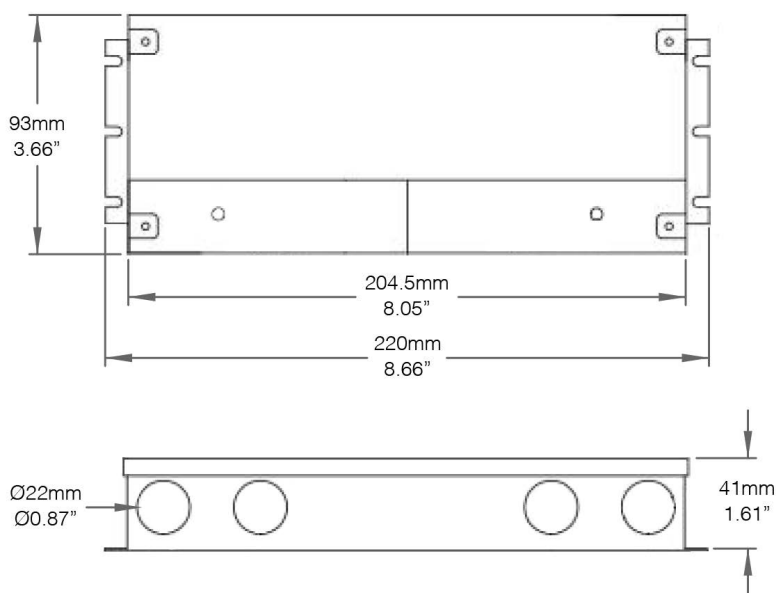

- Fil d'entrée Noir et Blanc à connecter à AC L et N, le fil Vert est le fil de terre et va à la terre.
- Fil de sortie Rouge vers le côté Positif (+) du LED, Noir vers le côté Négatif (-) du LED.

Opération de Gradation

- Le PWM de la tension de sortie peut être réglée via la borne d'entrée de la ligne de phase AC en connectant un gradateur Phase/Triac.
- Généralement compatible avec les gradateurs à phase directe, phase ascendante, MLV et Triac ou les gradateurs à phase inverse, phase descendante et ELV.
- Veuillez essayer d'utiliser des gradateurs dont la puissance est au moins 1.5 fois supérieure à la puissance de sortie du transformateur.

LW-DIM-ELV-100~277VAC-CV-24V-96W-IP67-JBX

Diagrammes de Connexion

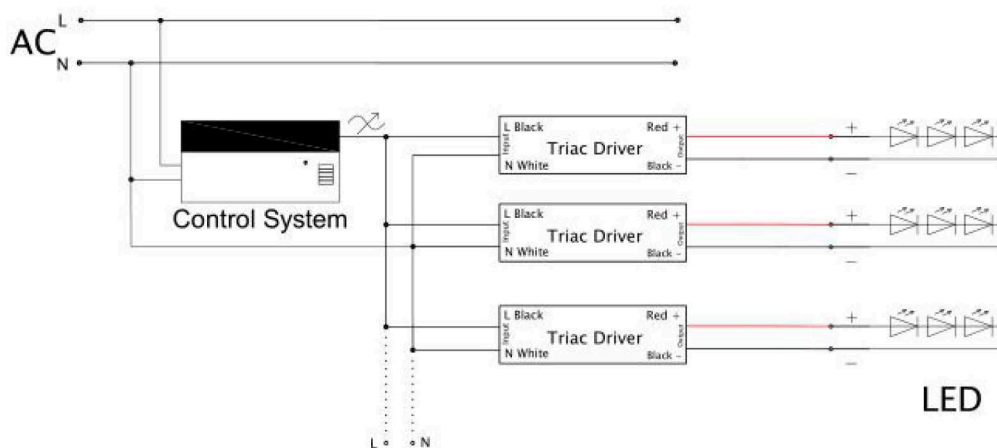
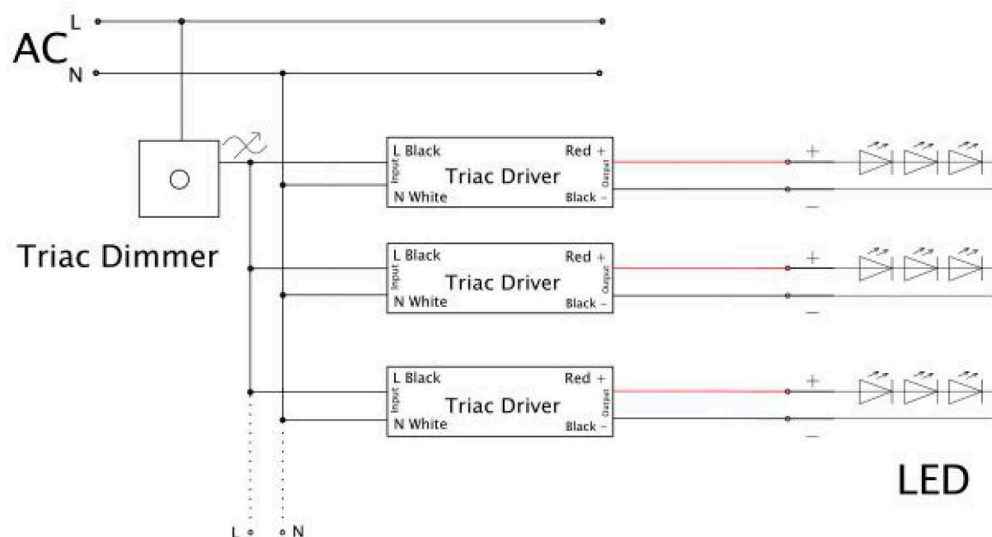
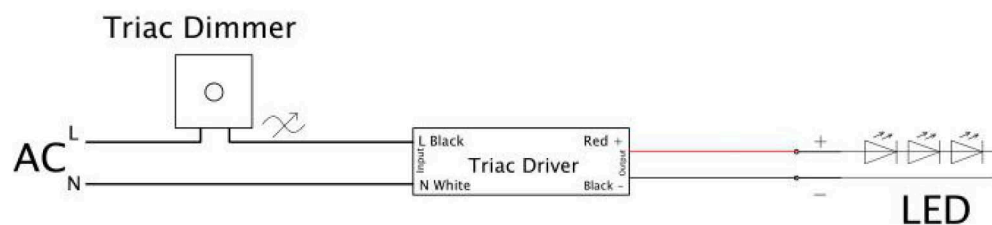

Instructions

1. Ce transformateur doit être installé par un professionnel qualifié.
2. Veuillez vous assurer que le transformateur est installé avec une ventilation adéquate autour de lui pour permettre la dissipation de la chaleur.
3. Assurez-vous que le câblage est correct avant de le tester afin d'éviter de causer des dommages à la lumière et à l'alimentation.
4. Si le transformateur ne fonctionne pas correctement, n'essayez pas de le réparer.