

ALINA MASTER SUSPENDU | ALINA MASTER SUSPENDED



Ce produit doit être installé selon les normes électriques nationales en vigueur ainsi que tous les codes locaux applicables. Le non-respect de cette consigne peut entraîner des blessures graves. Une mise à la terre appropriée est requise pour la sécurité. Ne pas installer ce produit s'il semble endommagé.











This product must be installed in accordance to the national electrical code and all applicable local codes. Failure to do so may result in serious injuries. Proper grounding is required for safety. Do not install if product appears to be damaged.



Matériel Inclus Included Hardware

- A: Luminaire | Luminaire
- B: Plafonnier | Canopy
- C: Verrous de Câble de Suspension (pré-installés)
Suspension Cable Locks (preinstalled)
- D: Ancrage Type A | Type A Anchor
- E: Câbles de Suspension | Suspension Cables
- F: Ancrage Type B | Type B Anchor
- G: Assemblage Passe-Fil, Vis Pression et
Écrou Fileté
Pass-Through, Set Screw and
Threaded Nut Assembly
- H: Barre Transversale | Crossbar
- I: Câble d'Alimentation | Power Cord

Matériel et Outils Requis Required Tools and Hardware

-  • Découpeuse de Cloisons Sèches
Drywall Cutting Tool
-  • Niveau | Level
-  • Crayon | Pencil
-  • Visseuse | Drill
-  • Connecteurs de Fils | Wire Connectors
-  • Vis Autoperceuses No.8 (1po.)
No.8 Self-Drilling Screw (1in.)
-  • Ancrages à Gypse (Si Nécessaire)
Drywall Anchors (If Necessary)
(Supportant une charge minimale de 45lb)
(Supporting a minimum load of 45lbs)
-  • Pince à Dénuder | Wire Stripper
-  • Pince Coupante | Cutting Pliers
-  • Clé Hexagonale 5/64" | 5/64" Hex Key

Options d'Installation | Installation Options

- Seul | Single → p.2
- En Série | Serial → p.5

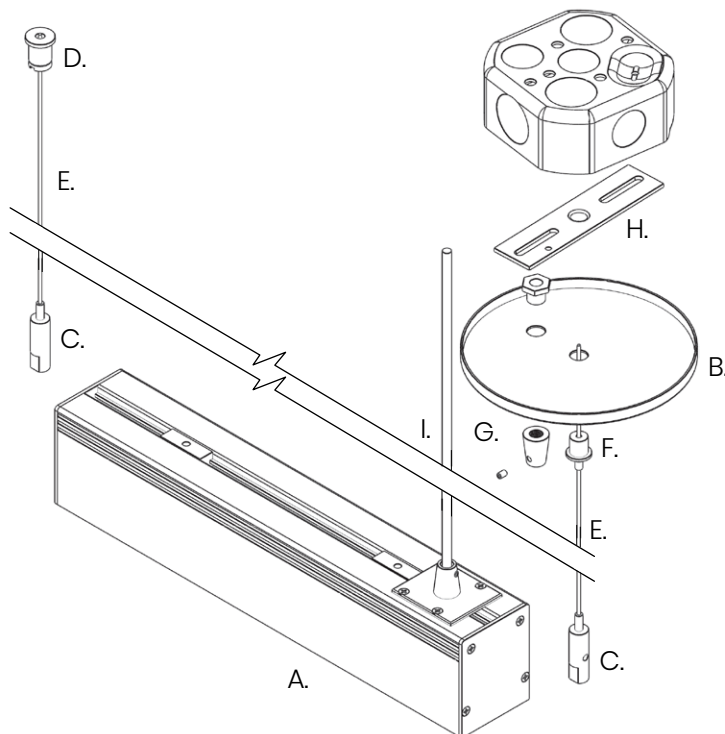
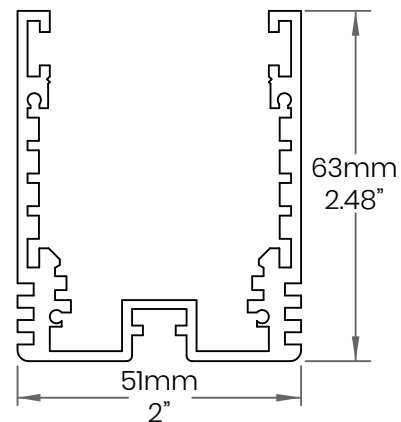

Ne **pas** surcharger le transformateur si plusieurs fixtures sont branchées sur celui-ci. Utiliser un transformateur Class2.
Do **not** overload power unit if many Luminaires are connected to the same one. Use a Class2 power unit.



ALINA MASTER SUSPENDU | ALINA MASTER SUSPENDED



Ce produit doit être installé selon les normes électriques nationales en vigueur ainsi que tous les codes locaux applicables. Le non-respect de cette consigne peut entraîner des blessures graves. Une mise à la terre appropriée est requise pour la sécurité. Ne pas installer ce produit s'il semble endommagé.

This product must be installed in accordance to the national electrical code and all applicable local codes. Failure to do so may result in serious injuries. Proper grounding is required for safety. Do not install if product appears to be damaged.



Instructions

- 1** Fermer l'alimentation électrique.
Turn power off.



- 2** Installer le *Transformateur* à l'endroit désiré et passer un fil d'alimentation du *Transformateur* à l'emplacement du *Luminaire* (A).

Install the *Driver* in the desired location and run a power line from the *Driver* to the *Fixture* location (A).

- 3** Mesurer et marquer l'emplacement du *Plafonnier* (B). Il devrait être placé en-dessous de l'alimentation électrique principale.

Measure and mark the location of the *Canopy* (B). It should be placed below the main power lines.

- 4** Insérer le *Câble d'Alimentation* (I) à travers le *Passe-Fil* (G) du *Plafonnier* (B).

Insert the *Power Cord* (I) through the *Pass-Through* (G) of the *Canopy* (B).

3

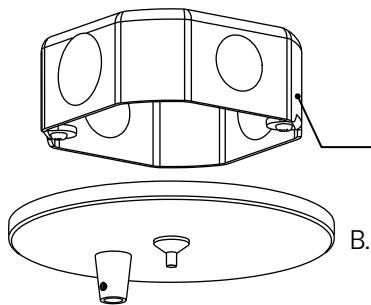

Alimentation électrique principale
Main power line

4

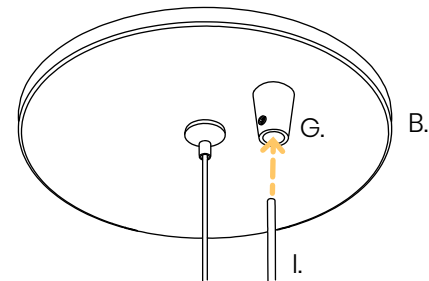

- 5** À l'aide de connecteurs de fils, brancher le *Transformateur* (B) au *Luminaire* (A) et aux lignes électriques principales. Référez-vous au guide d'installation fourni dans la boîte du *Transformateur* (B).

Using wire connectors, connect the *Driver* (B) to the *Luminaire* (A) and to the main power lines. Refer to the installation guide provided in the *Driver* (B) box.

Channel 1: Fil Rouge: Positif
Fil Vert: Négatif

Channel 1: Red Wire: Positive
Green Wire: Negative

Channel 2: Fil Transparent ou Blanc: Positif
Fil Bleu ou Noir: Négatif

Channel 2: Clear or White Wire: Positive
Blue or Black Wire: Negative



Ne **pas** surcharger le transformateur si plusieurs fixtures sont branchées sur celui-ci. Utiliser un transformateur Class2.
Do **not** overload power unit if many Luminaires are connected to the same one. Use a Class2 power unit.



ALINA MASTER SUSPENDU | ALINA MASTER SUSPENDED



Ce produit doit être installé selon les normes électriques nationales en vigueur ainsi que tous les codes locaux applicables. Le non-respect de cette consigne peut entraîner des blessures graves. Une mise à la terre appropriée est requise pour la sécurité. Ne pas installer ce produit s'il semble endommagé.

This product must be installed in accordance to the national electrical code and all applicable local codes. Failure to do so may result in serious injuries. Proper grounding is required for safety. Do not install if product appears to be damaged.



6

Visser la *Vis Pression* (G) dans le *Passe-Fil*. N'endommagez **PAS** le *Câble d'Alimentation* (I).
Screw the *Set Screw* (G) into the *Pass-Through*. Do **NOT** damage the *Power Cord* (I).

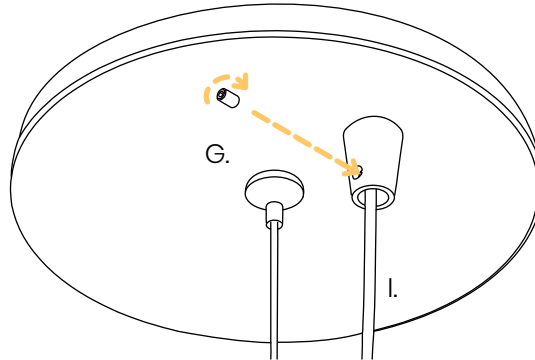

7

Mesurer la distance désirée entre les *Câble de Suspension* et marquer l'emplacement des *Ancrages Type A* (D) et *B* (F).

Measure the desired distance between the *Suspension Cables* and mark the location of the *Type A* (D) and *B* (F) *Anchors*.

8

Dévisser le *Câble de Suspension* (E) de l'*Ancrage Type A* (D) et visser l'*Ancrage Type A* (D) à la surface avant de remettre le *Câble de Suspension* (E) en place.

Unscrew the *Suspension Cable* (E) from the *Type A Anchor* (D) and screw the *Type A Anchor* (D) to the surface before replacing the *Suspension Cable* (E).

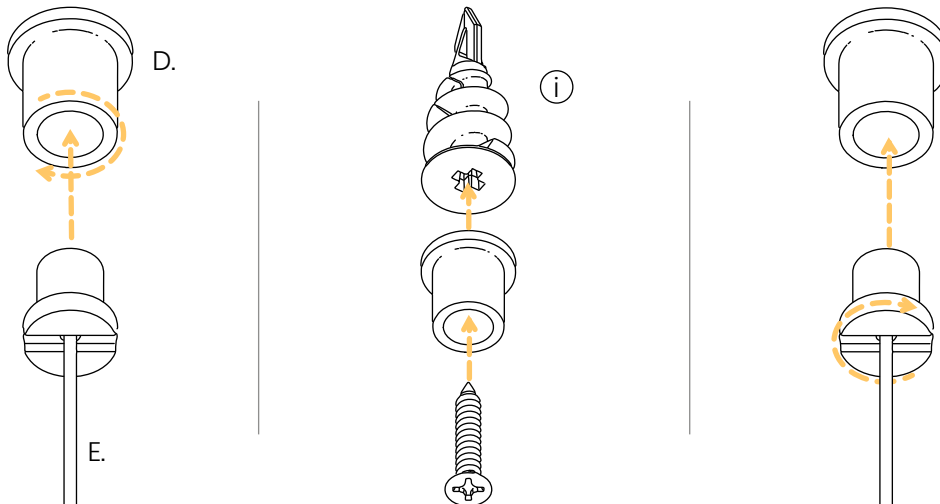

i Préconisez un fond de clouage, mais si c'est impossible, utilisez des ancres.
We recommend a nailing base, but if this is not possible, use anchors.



Ne **pas** surcharger le transformateur si plusieurs fixtures sont branchées sur celui-ci. Utiliser un transformateur Class2.
Do **not** overload power unit if many Luminaires are connected to the same one. Use a Class2 power unit.



ALINA MASTER SUSPENDU | ALINA MASTER SUSPENDED



Ce produit doit être installé selon les normes électriques nationales en vigueur ainsi que tous les codes locaux applicables. Le non-respect de cette consigne peut entraîner des blessures graves. Une mise à la terre appropriée est requise pour la sécurité. Ne pas installer ce produit s'il semble endommagé.

This product must be installed in accordance to the national electrical code and all applicable local codes. Failure to do so may result in serious injuries. Proper grounding is required for safety. Do not install if product appears to be damaged.



- 9** Visser l'*Ancrage Type B (F)* jusqu'à ce que le *Plafonnier (B)* s'appuie sur la surface.
Screw the *Type B Anchor (F)* until the *Canopy (B)* rests on the surface.

- 10** Visser les *Verrous de Câbles de Suspension (C)*.
Screw the *Suspension Cable Locks (C)*.

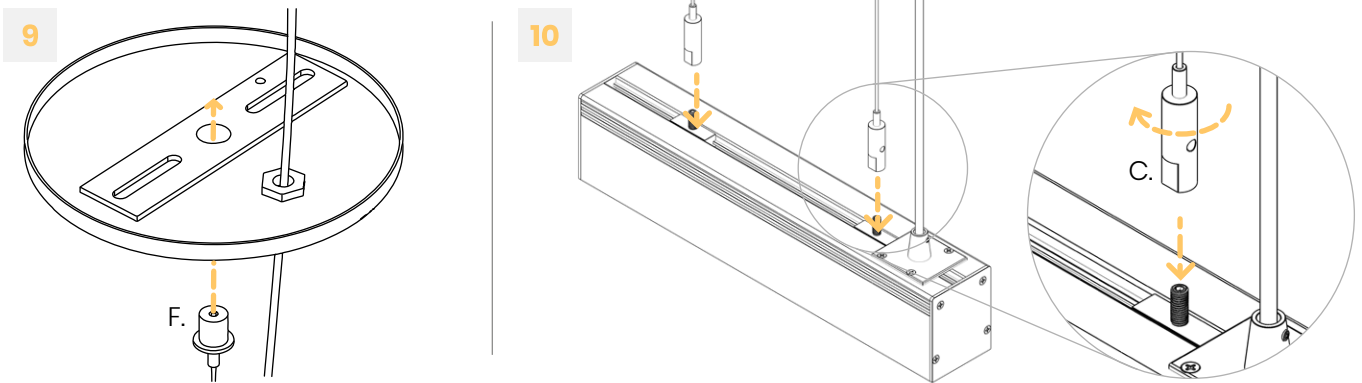

- 11** Insérer les *Câbles de Suspension (E)* dans les *Verrous de Câbles de Suspension (C)* à travers la goupille dévissée.
Insert the *Suspension Cables (E)* into the *Suspension Cable Locks (C)* through the unscrewed pin.

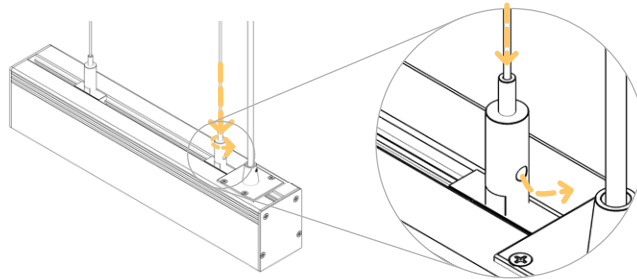

Ne **pas** surcharger le transformateur si plusieurs fixtures sont branchées sur celui-ci. Utiliser un transformateur Class2.
Do **not** overload power unit if many Luminaires are connected to the same one. Use a Class2 power unit.



ALINA MASTER SUSPENDU | ALINA MASTER SUSPENDED



Ce produit doit être installé selon les normes électriques nationales en vigueur ainsi que tous les codes locaux applicables. Le non-respect de cette consigne peut entraîner des blessures graves. Une mise à la terre appropriée est requise pour la sécurité. Ne pas installer ce produit s'il semble endommagé.

This product must be installed in accordance to the national electrical code and all applicable local codes. Failure to do so may result in serious injuries. Proper grounding is required for safety. Do not install if product appears to be damaged.



12

Desserrer les *Verrous de Câble de Suspension* (C) et les glisser afin que les *Câble de Suspension* (E) soient droits et verticaux. Resserrer les *Verrous de Câble de Suspension* (C).

Loosen the *Suspension Cable Locks* (C) and slide them until the *Suspension Cables* (E) are straight and vertical. Tighten the *Suspension Cable Locks* (C).

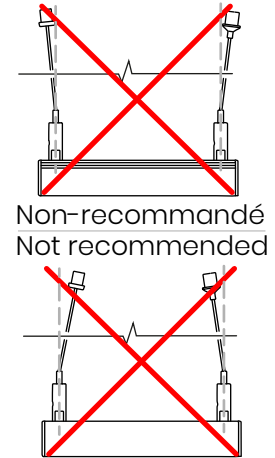
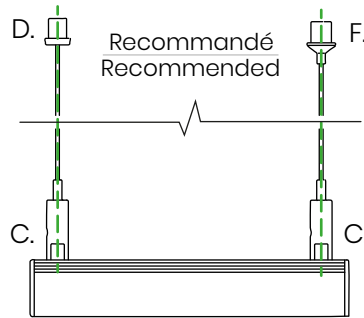
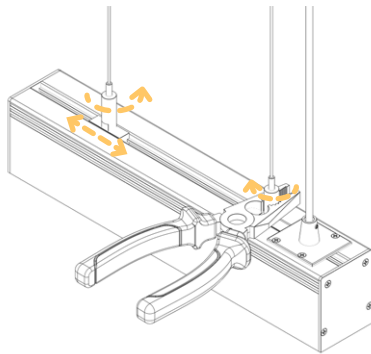

13

S'assurer que le *Luminaire* (A) est à niveau, puis, une fois que la goupille des *Verrous de Câbles de Suspension* (C) a été revissée, couper l'excédent des *Câbles de Suspension* (D) si désiré.

Make sure the *Luminaire* (A) is level, then, once the pin on the *Suspension Cable Locks* (C) has been screwed back, cut off excess *Suspension Cable* (D) if desired.

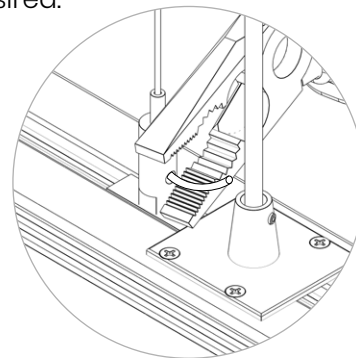
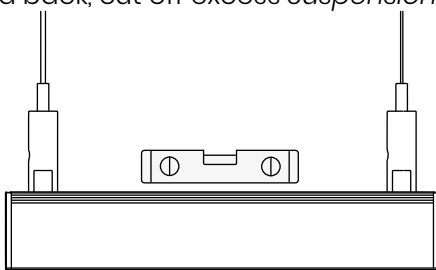

14

Remettre l'alimentation électrique.
Turn power on.



Ne **pas** surcharger le transformateur si plusieurs fixtures sont branchées sur celui-ci. Utiliser un transformateur Class2.
Do **not** overload power unit if many Luminaires are connected to the same one. Use a Class2 power unit.



ALINA MASTER SUSPENDU | ALINA MASTER SUSPENDED



Ce produit doit être installé selon les normes électriques nationales en vigueur ainsi que tous les codes locaux applicables. Le non-respect de cette consigne peut entraîner des blessures graves. Une mise à la terre appropriée est requise pour la sécurité. Ne pas installer ce produit s'il semble endommagé.

This product must be installed in accordance to the national electrical code and all applicable local codes. Failure to do so may result in serious injuries. Proper grounding is required for safety. Do not install if product appears to be damaged.



Installation de Luminaires en Série | Installation of Serial Luminaires

Matériel Inclus Included Hardware

- A: Luminaire | Luminaire
- B: Assemblage Pièce de Jonction et Vis Pression
Joiner and Set Screw Assembly
- C: Pins de Connexion Double
Double Connection P ins

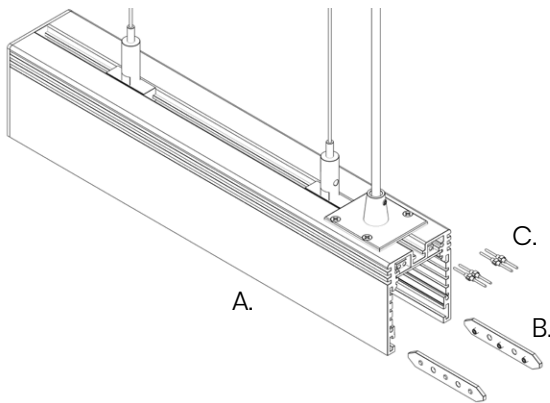

Matériel et Outils Requis Required Tools and Hardware

- Clé Hexagonale 5/64" | 5/64" Hex Key

- ❗ N'assemblez **PAS** les différentes sections au sol au préalable. Référez-vous au plan approuvé par Lumen Warm pour connaître l'emplacement de chaque *Luminaire*.
- ❗ Do **NOT** assemble the different sections on the floor beforehand. Refer to the plan approved by Lumen Warm for the location of each *Luminaire*.

1

Installer le *premier Luminaire* (A) à l'endroit désiré/planifié (voir étapes d'installation pour un seul *Luminaire*).
Install the first *Luminaire* (A) in the desired/planned location (see installation steps for a single *Luminaire*).

①

Si votre assemblage est une forme ouverte, assurez-vous d'installer un *Luminaire* ayant un *Embout* en premier.
If your assembly is an open ended shape, be sure to install a *Luminaire* with an *Endcap* first.

2

Insérer les deux *Pins de Connexion Double* (C) dans le PCB du premier *Luminaire* (A).
Insert the two *Double Connection Pins* (C) in the PCB of the first *Luminaire* (A).

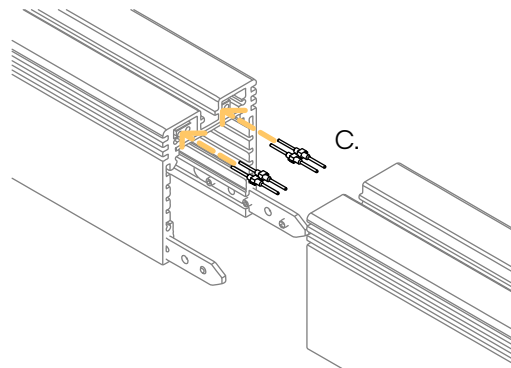

Ne **pas** surcharger le transformateur si plusieurs fixtures sont branchées sur celui-ci. Utiliser un transformateur Class2.
Do **not** overload power unit if many *Luminaires* are connected to the same one. Use a Class2 power unit.



ALINA MASTER SUSPENDU | ALINA MASTER SUSPENDED



Ce produit doit être installé selon les normes électriques nationales en vigueur ainsi que tous les codes locaux applicables. Le non-respect de cette consigne peut entraîner des blessures graves. Une mise à la terre appropriée est requise pour la sécurité. Ne pas installer ce produit s'il semble endommagé.

This product must be installed in accordance to the national electrical code and all applicable local codes. Failure to do so may result in serious injuries. Proper grounding is required for safety. Do not install if product appears to be damaged.



Instructions

3

Installer le prochain *Luminaire* de la série en insérant l'*Assemblage Pièce de Jonction et Vis Pression* entre ce *Luminaire* et le précédent après avoir complété l'étape 11.

Install the next *Luminaire* in the series by inserting the *Joiner and Set Screw Assembly* between this *Luminaire* and the previous one after completing step 11.

4

Serrer les *Vis Pression* de l'*Assemblage Pièce de Jonction et Vis Pression* (B) puis suivre la suite des étapes pour l'installation d'un *Luminaire* (A).

Tighten the *Joiner and Set Screw Assembly* (B) then follow the rest of the steps for installing a *Luminaire* (A).

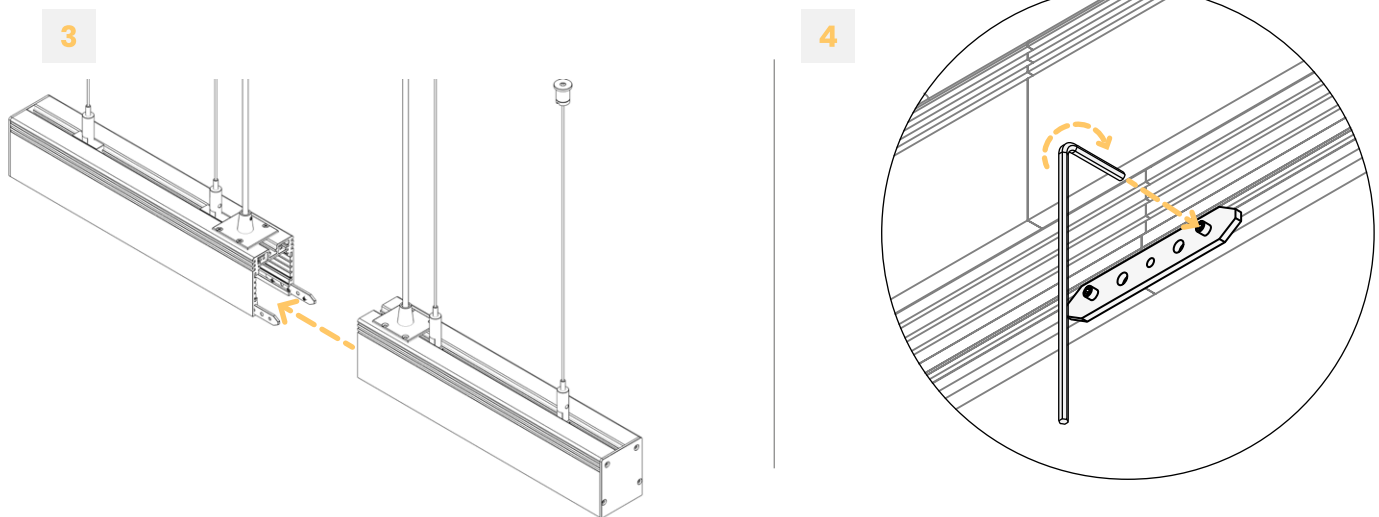

5

Répéter les 3 précédentes étapes pour tous les autres *Luminaire*s de la série.

Repeat the previous 3 steps for all the other *Luminaire*s in the series.



Ne **pas** surcharger le transformateur si plusieurs fixtures sont branchées sur celui-ci. Utiliser un transformateur Class2.
Do **not** overload power unit if many *Luminaire*s are connected to the same one. Use a Class2 power unit.

