

CERCIO SUSPENDU | CERCIO SUSPENDED

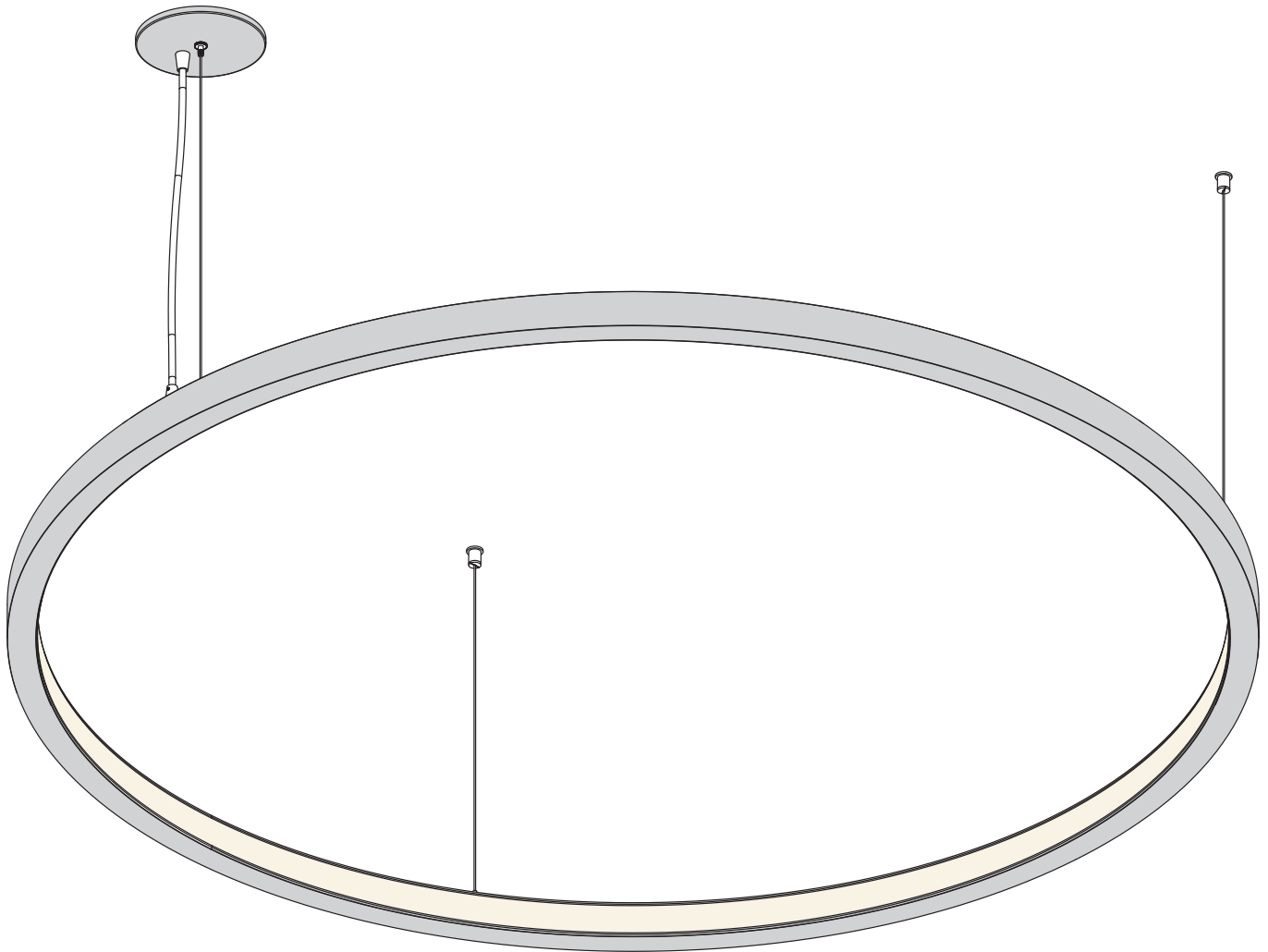

CERCIO SUSPENDU | CERCIO SUSPENDED



Ce produit doit être installé selon les normes électriques nationales en vigueur ainsi que tous les codes locaux applicables. Le non-respect de cette consigne peut entraîner des blessures graves. Une mise à la terre appropriée est requise pour la sécurité. Ne pas installer ce produit s'il semble endommagé.









This product must be installed in accordance to the national electrical code and all applicable local codes. Failure to do so may result in serious injuries. Proper grounding is required for safety. Do not install if product appears to be damaged.



Matériel Inclus Included Hardware

- A: Luminaire | Luminaire
- B: Plafonnier | Canopy
- C: Verrous de Câble de Suspension (pré-installé)
Suspension Cable Locks (preinstalled)
- D: Ancrage Type A | Type A Anchor
- E: Câbles de Suspension | Suspension Cables
- F: Ancrage Type B | Type B Anchor
- G: Assemblage Passe-Fil, Vis Pression et
Écrou Fileté
Pass-Through, Set Screw and
Threaded Nut Assembly
- H: Barre Transversale | Crossbar
- I: Câble d'Alimentation | Power Cord

Matériel et Outils Requis Required Tools and Hardware

-  • Niveau | Level
-  • Crayon | Pencil
-  • Visseuse | Drill
-  • Bornes de Raccordement (Vendues Séparément)
Splicing Connectors (Sold Separately)
LW-UTILITY-CNT-TB-2C
-  • Vis Autoperceuses No.8 (1po)
No.8 Self-Drilling Screw (1in)
-  • Ancrages à Gypse (Si Nécessaire)
(Supportant une charge minimale de 45lb)
Drywall Anchors (If Necessary)
(Supporting a minimum load of 45lbs)
-  • Clé Hexagonale 5/64" | 5/64" Hex Key
-  • Pointeur Laser | Laser Pointer

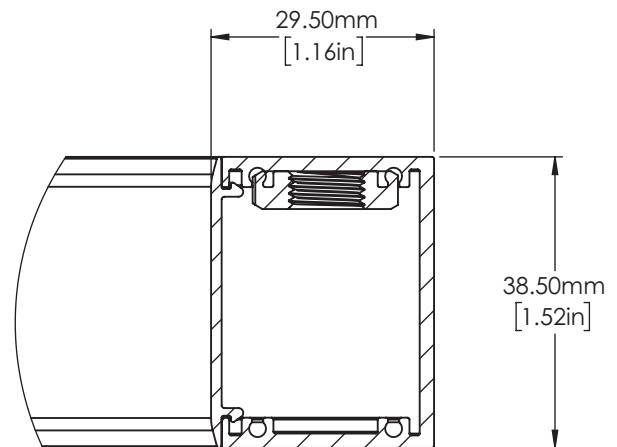
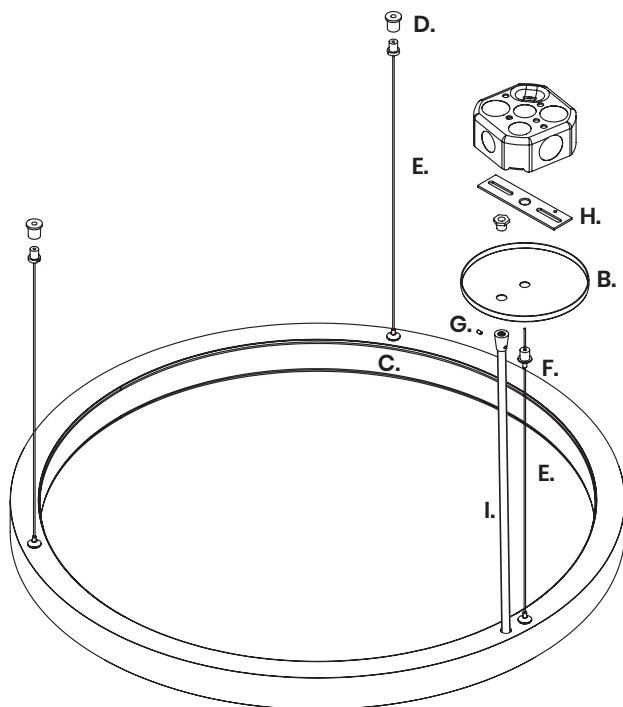

Ne **pas** surcharger le transformateur si plusieurs fixtures sont branchées sur celui-ci. Utiliser un transformateur Class2.
Do **not** overload power unit if many Luminaires are connected to the same one. Use a Class2 power unit.



CERCIO SUSPENDU | CERCIO SUSPENDED



Ce produit doit être installé selon les normes électriques nationales en vigueur ainsi que tous les codes locaux applicables. Le non-respect de cette consigne peut entraîner des blessures graves. Une mise à la terre appropriée est requise pour la sécurité. Ne pas installer ce produit s'il semble endommagé.

This product must be installed in accordance to the national electrical code and all applicable local codes. Failure to do so may result in serious injuries. Proper grounding is required for safety. Do not install if product appears to be damaged.



- 1** Fermer l'alimentation électrique, installer le *Transformateur* à l'endroit désiré et passer un fil d'alimentation du *Transformateur* à l'emplacement du câble d'alimentation du *Luminaire*.
Turn power off, install the *Driver* in the desired location and run a power wire from the *Driver* to the *Luminaire*.



- 2** Déposer délicatement le *Luminaire* au sol et aligner le *Câble de Suspension* (E) situé à côté du Câble d'Alimentation (I) avec la boîte de jonction dans le plafond (2). Marquer l'emplacement des autres *Ancrages* (D) à l'aide d'un pointeur laser.
Carefully lay the *Luminaire* on the floor and align the *Suspension Cable* (E) next to the Power Cord (I) to the junction box in the ceiling (2). Mark the positions of the other *Anchors* (D) using a laser pointer.

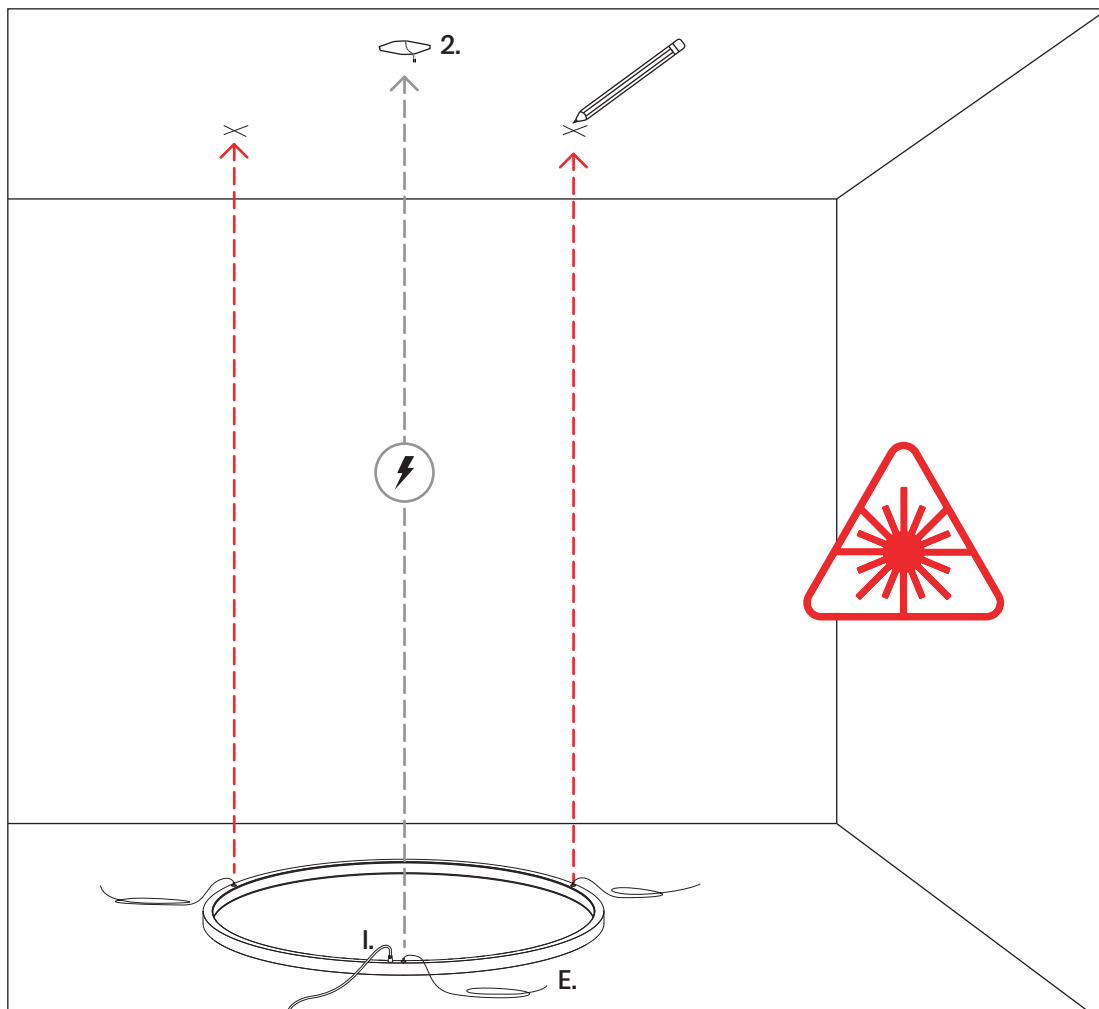

Ne **pas** surcharger le transformateur si plusieurs fixtures sont branchées sur celui-ci. Utiliser un transformateur Class2.
Do **not** overload power unit if many Luminaires are connected to the same one. Use a Class2 power unit.



CERCIO SUSPENDU | CERCIO SUSPENDED



Ce produit doit être installé selon les normes électriques nationales en vigueur ainsi que tous les codes locaux applicables. Le non-respect de cette consigne peut entraîner des blessures graves. Une mise à la terre appropriée est requise pour la sécurité. Ne pas installer ce produit s'il semble endommagé.

This product must be installed in accordance to the national electrical code and all applicable local codes. Failure to do so may result in serious injuries. Proper grounding is required for safety. Do not install if product appears to be damaged.



3

Passer le *Câble de Suspension* (E) à travers la *Barre Transversale* (H), puis, faites une boucle. Ensuite, fixer la *Barre Transversale* (H) à la boîte de jonction.

Pass the *Suspension Cable* (E) through the *Crossbar* (H) and loop it. Then, fix the *Crossbar* (H) to the junction box.

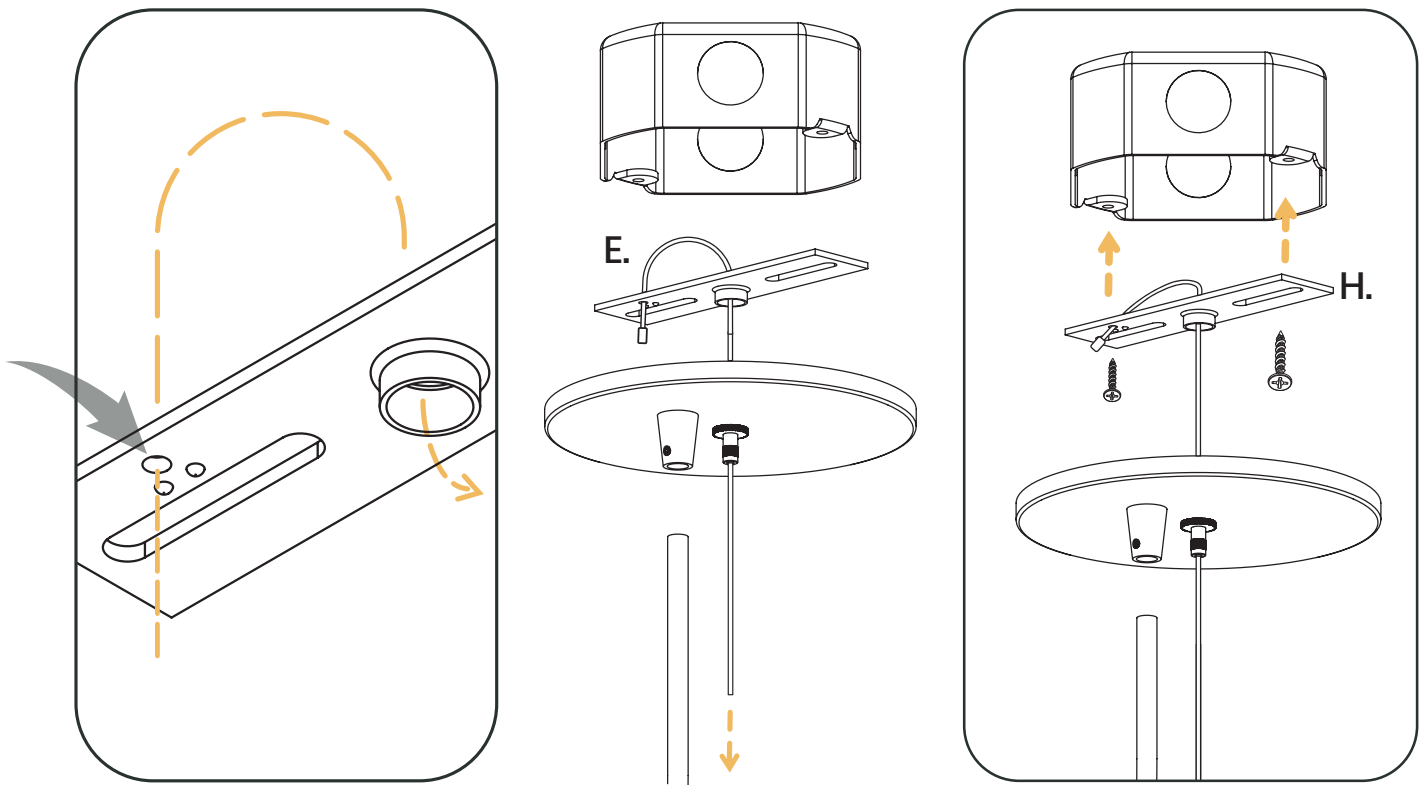

Ne **pas** surcharger le transformateur si plusieurs fixtures sont branchées sur celui-ci. Utiliser un transformateur Class2.
Do **not** overload power unit if many Luminaires are connected to the same one. Use a Class2 power unit.



CERCIO SUSPENDU | CERCIO SUSPENDED



Ce produit doit être installé selon les normes électriques nationales en vigueur ainsi que tous les codes locaux applicables. Le non-respect de cette consigne peut entraîner des blessures graves. Une mise à la terre appropriée est requise pour la sécurité. Ne pas installer ce produit s'il semble endommagé.

This product must be installed in accordance to the national electrical code and all applicable local codes. Failure to do so may result in serious injuries. Proper grounding is required for safety. Do not install if product appears to be damaged.



4 À l'aide de Connecteurs de Fils, brancher les fils dénudés aux fils du *Transformateur* dans la boîte octogonale.
Using Wire Connectors, connect the stripped wires to the *Driver* wires in the octagonal box.

ⓘ Référez-vous au *Guide de Connexion* | Refer to the *Connection Guide*.

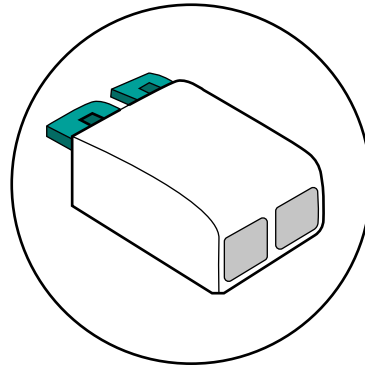
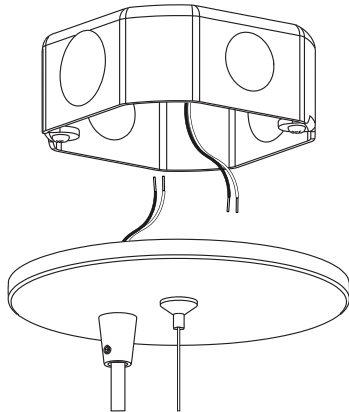

- Black (-)
- White or Red (+)

*Bornes de Raccordement disponibles, vendues séparément
*Splicing Connectors available, sold separately

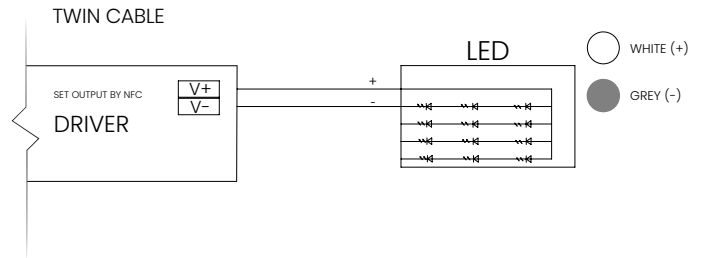
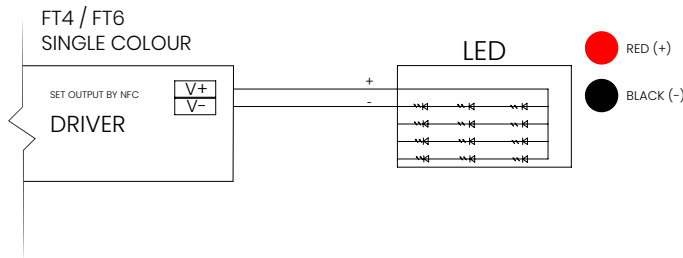
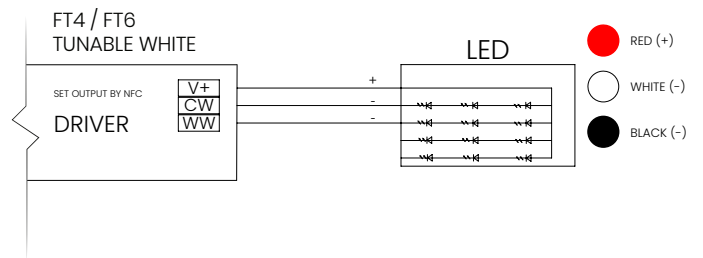
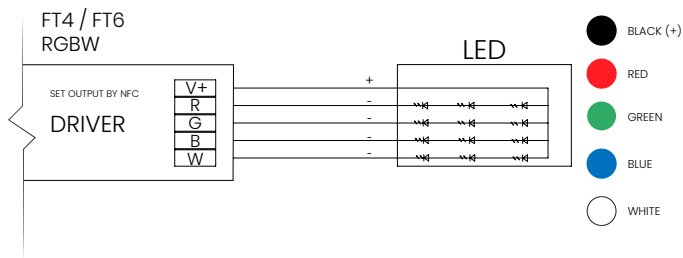

Ne **pas** surcharger le transformateur si plusieurs fixtures sont branchées sur celui-ci. Utiliser un transformateur Class2.
Do **not** overload power unit if many Luminaires are connected to the same one. Use a Class2 power unit.



CERCIO SUSPENDU | CERCIO SUSPENDED



Ce produit doit être installé selon les normes électriques nationales en vigueur ainsi que tous les codes locaux applicables. Le non-respect de cette consigne peut entraîner des blessures graves. Une mise à la terre appropriée est requise pour la sécurité. Ne pas installer ce produit s'il semble endommagé.

This product must be installed in accordance to the national electrical code and all applicable local codes. Failure to do so may result in serious injuries. Proper grounding is required for safety. Do not install if product appears to be damaged.



5

Serrer l'Ancrage Type B (F) à la Barre Transversale (H) afin de fixer le Plafonnier (B) à la boîte de jonction.
Tighten the Type B Anchor (F) to the Crossbar (H) to secure the Canopy (B) to the junction box.

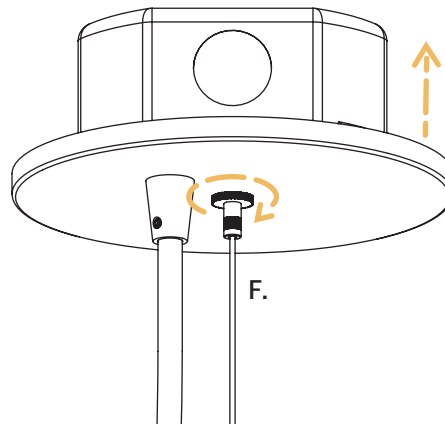

6

Installer les Ancrages Type A (D) au plafond en suivant les étapes imagées ci-dessous. N'oubliez pas d'ajuster les Câbles de Suspension (E) afin de mettre le Luminaire à niveau.
Install the Type A Anchors (D) to the ceiling following the illustrated steps below. Do not forget to adjust the Suspension Cables (E) to level the Luminaire.

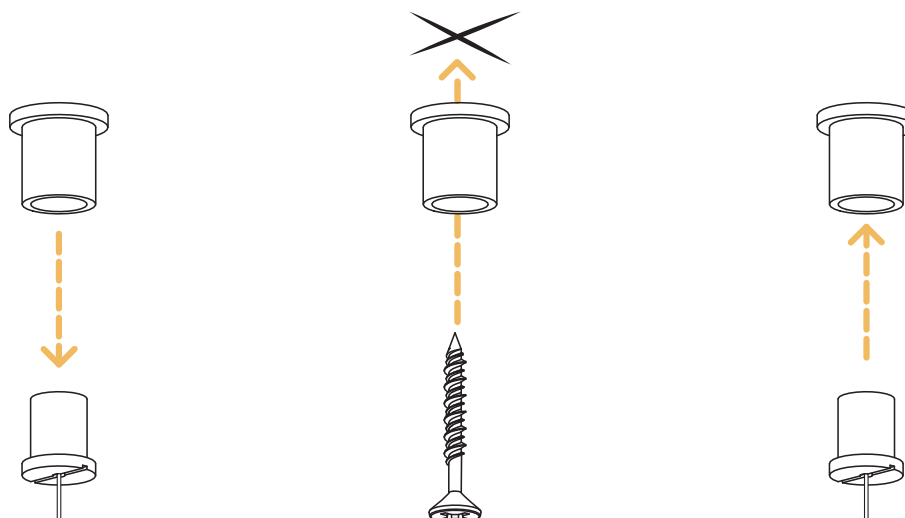

Ne **pas** surcharger le transformateur si plusieurs fixtures sont branchées sur celui-ci. Utiliser un transformateur Class2.
Do **not** overload power unit if many Luminaires are connected to the same one. Use a Class2 power unit.



CERCIO SUSPENDU | CERCIO SUSPENDED



Ce produit doit être installé selon les normes électriques nationales en vigueur ainsi que tous les codes locaux applicables. Le non-respect de cette consigne peut entraîner des blessures graves. Une mise à la terre appropriée est requise pour la sécurité. Ne pas installer ce produit s'il semble endommagé.

This product must be installed in accordance to the national electrical code and all applicable local codes. Failure to do so may result in serious injuries. Proper grounding is required for safety. Do not install if product appears to be damaged.



7

Remettre l'alimentation électrique.
Turn the power on.



8

Résultat attendu:
Expected result:

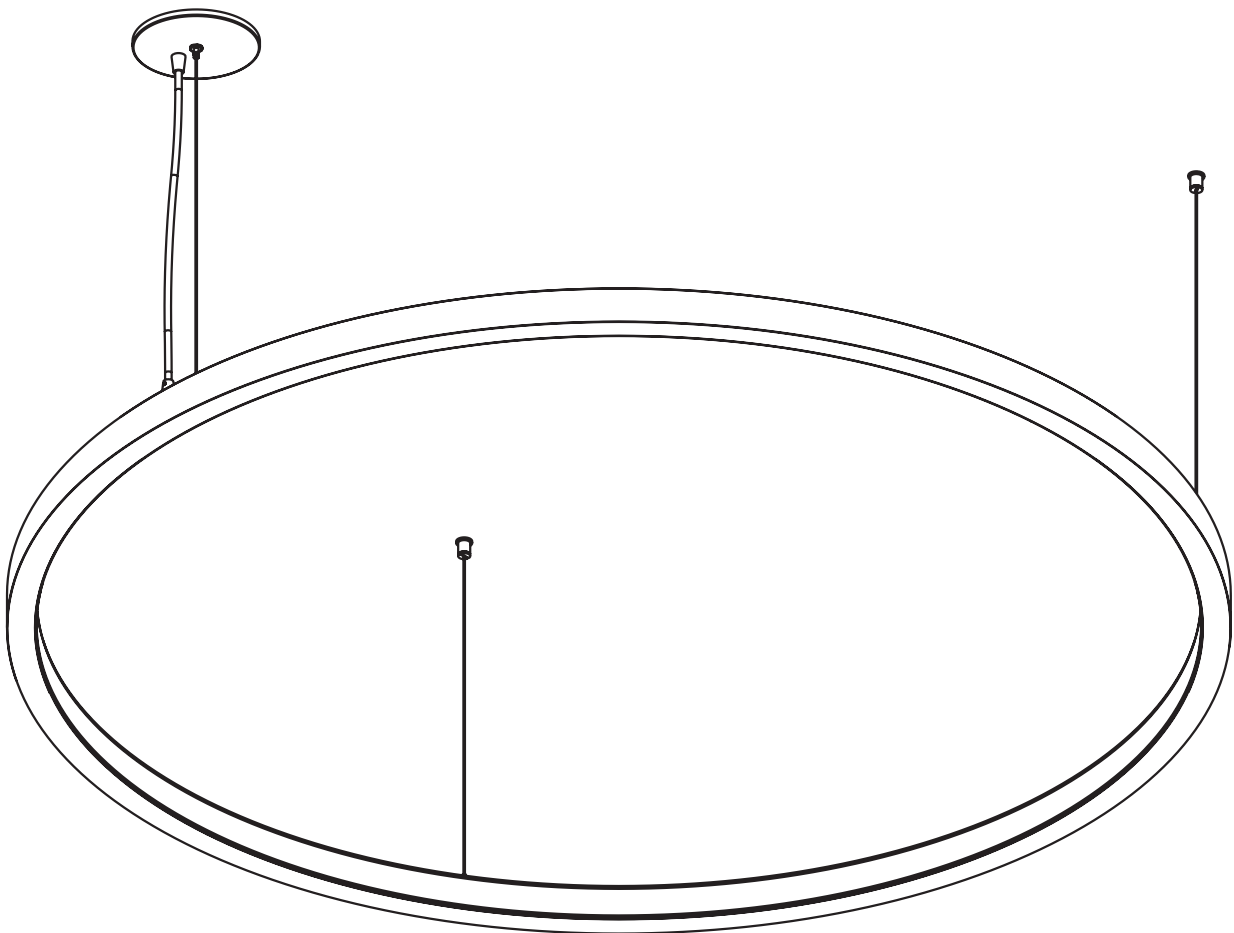

Ne **pas** surcharger le transformateur si plusieurs fixtures sont branchées sur celui-ci. Utiliser un transformateur Class2.
Do **not** overload power unit if many Luminaires are connected to the same one. Use a Class2 power unit.

